

ימי עיון בתנ"ך תשפ"ג

בעזרת ה' יתברך,

משכן-מקדש

מה שונה? מה חדש?

יצחק לוי (isaaclevy1234@gmail.com)

1. ממשכן למקדש: המשכיות ודמיון

א. שמות כ"ה, ט

ב. סנהדרין טז: ככל אשר אני מראה אותך את תבנית המשכן וכן תעשו לדורות הבאין

ג. אור החיים שם ד"ה "וכן תעשו": ולפי דעתי, וכן תעשו לדורות, לא באה אלא על תכונת הבנין ולא על שיעורו

ד. במה הדמיון? מבנה, כלים, עבודות, איסור במות

2. ממשכן למקדש: שינוי וקומה חדשה

א. משכן- המשך מעמד הר סיני, מקדש- המשך בריאת העולם, גן העדן ועקדת יצחק

1. הרמב"ן שמות כ"ה ב: וסוד המשכן הוא שיהיה הכבוד אשר שכן על הר סיני שוכן עליו בנסתר. וכמו שנאמר שם "וישכן כבוד ה' על הר סיני" (שמות כ"ד, טז)... כן כתוב במשכן "וכבוד ה' מלא את המשכן" (שם מ, לד)... והיה במשכן תמיד עם ישראל הכבוד שנראה להם בהר סיני..

2. הרמב"ם הלכות בית הבחירה ב, ב (פרקי דרבי אליעזר לא): ומסורת ביד הכל שהמקום שבנה בו דוד ושלמה המזבח בגורן ארונה הוא המקום שבנה בו אברהם המזבח ועקד עליו יצחק, והוא המקום שבנה בו נח כשיצא מן התיבה, והוא המזבח שהקריב עליו קין והבל, ובו הקריב אדם הראשון קרבן כשנברא ומשם נברא, אמרו חכמים אדם ממקום כפרתו נברא.

3. תוספתא יומא ב, יב: אבן היתה (=בקדש הקדשים) מימות נביאים הראשונים ושתיה היתה נקראת, גבוהה מן הארץ שלוש אצבעות, שמתחלה היה עליה ארון נתון. משניטל הארון, מעליה היו מקטירין קטורת שלפני ולפנים. רבי יוסי אומר: ממנה נשתת העולם שנאמר "מציון מכלל יופי א-להים הופיע" (תהילים נ, ב).

4. גמרא יומא נד. ושתיה היתה נקראת. תנא: שממנה הושתת העולם. תנן כמאן דאמר: מציון נברא העולם.

ומבאר רש"י שם: מציון נברא- ציון נבראת תחילה וסיביה נדבוק רגבים עד סוף העולם מכל צד.

ב. קדושת משכן- המשך מעמד הר סיני (שמות יט, ג) קדושת מקדש המשך בריאת העולם

ג. משכן- מיקום זמני, מקדש- מקום קבוע מכח הבחירה האלקית

הרמב"ם הלכות בית הבחירה פרק ו, הלכה טז: ולמה אני אומר במקדש וירושלים קדושה ראשונה קדשה לעתיד לבוא ובקדושת שאר א"י לענין שביעית ומעשרות וכיוצא בהן לא קדשה לעתיד לבוא. לפי שקדושת המקדש וירושלים מפני השכינה ושכינה אינה בטלה. והרי הוא אומר "והשמותי את מקדשיכם" ואמרו חכמים אע"פ ששוממין בקדושתן הן עומדים....

ימי עיון בתנ"ך תשפ"ג

ד. משכן- יזממה אלהית שמות כה, ח. מקדש-דרישה אנושית דברים יב, ה

1. זבחים נד. "וילך הוא ושמואל וישבו בניות ברמה" (שמואל א, יט, יח) וכי מה ענין ניות אצל רמה? אלא שישבו ברמה ועוסקין בנויו של עולם.

רש"י ד"ה ניוי- למצוא מקום לבית הבחירה מן התורה.

2. ספרי דברים יב, ה (ח): כי אם אל המקום אשר יבחר ה' א-להיכם מכל שבטיכם - דרוש על פי נביא. יכול תמתין עד שיאמר לך נביא? ת"ל לשכנו תדרשו ובאת שמה, דרוש ומצא ואח"כ יאמר לך נביא. וכן אתה מוצא בדוד: (תהלים קלב) זכור ה' לדוד את כל ענותו אשר נשבע לה' נדר לאביר יעקב אם אבא באהל ביתי אם אתן שנת לעיני עד אמצא מקום לה' משכנות לאביר יעקב.

ה. במשכן-זיקת כל השבטים אל המשכן קרובה ומשמעותית, במקדש-בגלל ריחוק המקום היתר בשר תאוה

רש"י הירש ויקרא יז, ג: במסכת חולין (טז: -יז.) נחלקו ר' ישמעאל ור' עקיבא. לדעת ר' ישמעאל, כל זמן שהיו ישראל במדבר נאסר להם בשר תאוה. הווי אומר שנאסר להם לשחוט שור כבש ועז לשם אכילת בשר גרידא; אלא היה צורך להקדישם כשלמים, להקריב אותם במשכן, ואחר כך נאכל בשרם לבעלים. רק לאחר שנכנסו בני ישראל לארץ הותר להם בשר תאוה.

ו. חומרי הבניה: במשכן במדבר עצי שיטים עומדים-מבנה זמני תואם מדבר, במקדש בירושלים-מבנה אבן קבוע

ספורנו שמות לח, כא-כב: ספר מעלות זה המשכן שבשבילם היה ראוי להיות נצחי ושלא ליפול ביד אויבים. ראשונה, שהיה משכן העדות, שהיו בו לוחות העדות. ב', אשר פקד על פי משה. ג', שהיתה עבודת הלויים ביד איתמר, כי אמנם משמרת כל חלקי המשכן ביד איתמר היתה. ד', ובצלאל בן אורי בן חור למטה יהודה עשה, שהיו ראשי אומני מלאכת המשכן וכליו, מיוחסים וצדיקים שבדור, ובכן שרתה שכינה במעשי ידיהם ולא נפל ביד אויבים. אבל מקדש שלמה שהיו עובדי המלאכה בו מצור, אף על פי ששרתה בו שכינה נפסדו חלקיו, והוצרך לחזק את ביד הבית ונפל בסוף הכל ביד אויבים.

3. הר המוריה-ראשית הבריאה, הר סיני- מתן תורה ויסוד המשכן, הר המוריה-מקדש קבוע

מדרש תהילים מזמור לח: "ההר חמד אלוקים לשבתו"- אין רצוני אלא בסיני, שהוא שפל מכולכם שנאמר "מרום וקדוש אשכון ואת דכא ושפל רוח", וכתוב "כי רם ה' ושפל ראה וגבוה ממרחק יידע". יכול ישב שם לדורי דורות? תלמוד לומר: "אף ה' ישכון לנצח", שהחזיר שכינתו למעלה. וסיני- מהיכן בא? אמר רבי יוסי: מהר המוריה נתלש, כחלה מעיסה, ממקום שנעקד יצחק אבינו. אמר הקב"ה הואיל ויצחק אביהם נעקד עליו נאה לבניו לקבל עליו את התורה. ומניין שעתיד לחזור למקומו? שנאמר: "נכון יהיה הר בית ה' בראש ההרים"- אלו תבור וקרמל וסיני וציון. ההרים- ה' הרים כלומר כמנין חמישה חומשי תורה.

4. מבנה המשכן ומבנה המקדש

א. מידות א. היכל ודביר כפול באורך וברוחב מן המשכן (במשכן 30*10 אמות, במקדש 60*20 אמות)

ב. לדביר-קודש הקדשים צורת קוביה במשכן 10*10*10 אמות

במקדש מידותיה כפולות מן המשכן במקדש 20*20*20 אמות

ימי עיון בתנ"ך תשפ"ג

ג. גובה ההיכל פי שלשה מן המשכן במשכן 10 אמות במקדש 30 אמות

ב. מבנה

א. נוסף אולם 10*20 אמות - שלא היה במשכן

ב. גובה האולם-במלכים אינו נזכר, בדברי הימים גובהו 120 אמה (דבה"ב ג, ד)

ג. גובה המבנה כולו היכל ודביר 30 אמה

גובה הדביר 20 אמה (האם הרצפה היתה גבוהה יותר-ואז צורך במדרגות שאינן מוזכרות)

(האם התקרה נמוכה יותר והרצפה אחידה)

ד. היציעים-מקיפים את הבית מצפון, ממערב ומדרום

גובהם הכולל 15 אמות (3*5) - מחצית מגובה הבנין

רוחבם: התחתון 5 אמות, האמצעי 6 אמות, העליון 7 אמות

ה. שני עמודים יכין ובוועז מנחושת. גובה העמודים 18 אמות וכותרת גובהה 5 אמות.

ו. נוספו שני כרובים שלא היו במשכן, בנוסף לארון ועליו כפורת וכרובים כפי שהיו במשכן.

גובהם 10 אמות

רוחבם 10 אמות (2 הכרובים בכנפיהם תופסים את כל רוחב הדביר)

ז. חלוני שקופים אטומים-לא היו במשכן.

ג. כלים א. נוספו 10 מנורות על המנורה שהיתה במשכן (מלכים א, ז, מט)

ב. נוספו 10 שולחנות על השולחן שהיה במשכן (דבה"ב ד, ח) הם הונחו מימין ומשמאל לכלי שעשה משה

ג. מזבח קטורת. ציפוי בארז (מלכים א, ו, כ) [גר"א מזבח משה אמה על אמה-רצה להוסיף אמה שיהא כפול

משל משה לכן ציפוי תוספת ארז ואח"כ ציפוי זהב]

ד. מזבח העולה 20 אמה אורך 20 אמה רוחב 10 אמה גובה [במשכן 5 אמות אורך, 5 אמות רוחב ו30 אמות

קומתו, ולרבי יוסי גבהו 11 אמה וכן במקדש שלמה]

ה. הים 2000 בת ניצב על 12 בקר -מנחושת [כ60 אלף ליטר] – לא היה במשכן

ו. 10 כיוורות נחושת. 40 בת כל אחד, מונחים על גבי 10 מכוונות מקושטות 4 אופנים יצוקים-ניידים- לא היו

במשכן [במשכן כיוור אחד וכנו]

5. משמעות ההבדלים בין משכן למקדש

א. מדרש תדשא ב: 'ויעש כיוורים עשרה' (דה"ב ד', ו), כדי להרבות את הגשמים שהיו בכיוורות מים. עשרה כיוורות כנגד עשרת הדברות, ולמה לא עשה במדבר אלא כיוור אחד? שלא היו צריכין ישראל במדבר לגשמים, לפי שהיה המן יורד להם מן השמים והבאר היה עמהם. ושלמה עשה עשרה כיוורות כדי להרבות הגשמים לפי שהיה בארץ ישוב והיו צריכין לגשמים הרבה, שנאמר 'ארץ הרים ובקעות' וגו' (דברים י"א, יא)...

'ויעש שלחנות עשרה' (דה"ב ד', ח), כדי להרבות זרעים. ולמה לא עשה משה אלא אחד? שלא היו צריכין במדבר לזרעים הרבה. וכיון שבא שלמה עשאן עשרה כדי להרבות זרעים... ולכן נתן חמשה מימין שהוא דרום כנגד ימין העולם שמם

ימי עיון בתנ"ך תשפ"ג

טללי ברכה יוצאין לעולם. אמר שלמה בזכות אלו שלחנות הנתונות בימיו יהיו גשמי ברכה וטללי ברכה יוצאין לעולם מן הדרום. ולכן נתן חמשה משמאל נגד צפון שהוא שמאל העולם שמשם הרעות יוצאין לעולם, אמר שלמה בזכות אלו השלחנות הנתונות משמאל ימנעו הרעות מישראל...

ויעש את מנורות הזהב עשר כנגד עשרה דברות, וכל מנורה יש בה שבע נרות, הרי ע' כנגד שבעים אומות. שכל זמן שהנרות דולקות האומות מתכבשין ומיום שכבו הנרות מתגברין.

ב. משך חכמה תחילת פרשת תצוה: ויעו"ש טעם של שולחן וכיור ודו"ק. וכבר נאמר אצל דוד אביו שהניח זהב למנורות הזהב כו' משום דדריש שכיון שבמקדש שהי' רוחב עשר על שלושים אמה הי' מנורה אחת אם כן על כל החשבון הוא עשר פעמים שלושים הוא שלש מאה אמה וקומתו עשר אמה ולפי זה החשבון ההיכל שבנה שלמה היה ששים על רוחב עשרים א"כ עשרים פעמים ששים הוא אלף ושני מאות וקומתו שלשים א"כ הוא ג' פעמים ככה הוא שלשת אלפים ושש מאות א"כ היה מוכרח להיות אחד עשר מנורות ולבד משה עשרה מנורות חמש מימין של משה וחמש משמאל של משה א"כ לפי החשבון היה צריך להיות עוד אחת רק שלא היה יכול להיות יותר על צד אחד מעל הצד השני ובפרט לפרש"י דהדביר היה גובה עשרים א"כ לא היה רק מאה אמה יותר ולכן עשה גם שולחנות עשרה כי השולחן צ"ל נוכח המנורה וכזו כן זה וזה רק במקדש שלמה שהיה גלוי שכינה אבל במקדש שני שאינו רק חוק סגי באחת ודו"ק היטב.

6. משמעות ההבדלים בין כרובי משה במשכן לכרובי שלמה במקדש

א. בבא בתרא צט. כיצד הן עומדין? רבי יוחנן ורבי אלעזר, חד אמר: פניהם איש אל אחיו, וחד אמר: פניהם לבית. ולמאן דאמר פניהם איש אל אחיו, הא כתיב 'ופניהם לבית'! לא קשיא: כאן בזמן שישראל עושין רצונו של מקום, כאן בזמן שאין ישראל עושין רצונו של מקום ולמאן דאמר ופניהם לבית, הא כתיב 'ופניהם איש אל אחיו'! דמצדדי אצדודי. דתניא, אונקלוס הגר אמר: כרובים מעשה צעצועים הן, ומצודדים פניהם כתלמיד הנפטר מרבו.

ב. הגר"א בפירושו לשיר השירים (א', יז):... מפני שהאשה הוא לשני דברים, א' לאישות והב' לעקרת הבית. וזה שכתוב בגמרא 'מימי לא קריתי לאשתי אשתי' (שבת קיח ע"ב, גטין נב ע"א) אלא 'ביתי', דהיינו מפני שהוא לשני דברים, ולא קריתי אותה 'אשתי' כי זה דבר מגונה, אלא 'ביתי' המורה אל התועלת השני אשר היא לצרכי ביתה. וזהו ההבדל שבין המשכן לבתי מקדשות, שבמשכן היה גילוי האישות, שהיו דבקים תמיד בהקב"ה, ולכן נקרא 'ערשנו' (שיר השירים א', טז), שהוא מקום החיבור, אבל בתי מקדשות לא היה כי אם בערך המפרנסת את ביתה, ולא היה גילוי דבקות... וזהו מה שכתוב 'לא תקראי לי עוד בעלי' (הושע ב', יט) פירש הוא לשון בעל הבית, אלא 'אישי' (שם), שיהא האישות גלוי לכל כאשר יהיו דבוקים תמיד בקב"ה, כמו שכתב 'אמצאך בחוץ אשקך גם לא יבוזו לי' (שיר השירים ח', א) עבור הדבקות.

ג. ר' חיים מוולוז'ין, נפש החיים, שער א, פרק ט: ולכאורה אכתי למה הוצרכו להעמיד ב' הכרובים מצודדין, הלא הכרוב האחד שרמז עליו יתברך שמו, היו צריכים להעמידו ישר ממש. אמנם הענין כמו שכתבנו, שהתחברותו יתברך כביכול להעולמות והכוחות כולם, וכל סדריהם והתקשרותם, וכן כל סדרי הנהגתו יתברך אתנו, הוא כפי שיעור התנועה וההתעוררות המגיע אליהם ממעשינו למטה, וכפי זה השיעור משתלשל ונמשך גם אלינו למטה פנים שוחקות ומוסברות. לכן, גם הכרוב שרמז עליו יתברך שמו, היו גם כן צריכים להעמידו מצודד מעט, כפי שיעור הצידוד של הכרוב שרומז עליו, מזה הטעם.

ד. יומא נד. בשעה שהיו ישראל עולין לרגל מגללין להם את הפרוכת ומראין להם את הכרובים שהיו מעורים זה בזה ואומרים להן: ראו חיבתכם לפני המקום כחיבת זכר ונקבה.

תכנית הדת והלמח

7. המטבח. אירוסין. המקדש ניסאין

המטבח בקלות המקדש קית

8. מקנה מקדש שלמה

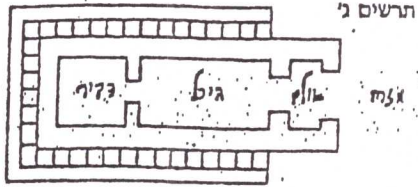

מקט אמאיה

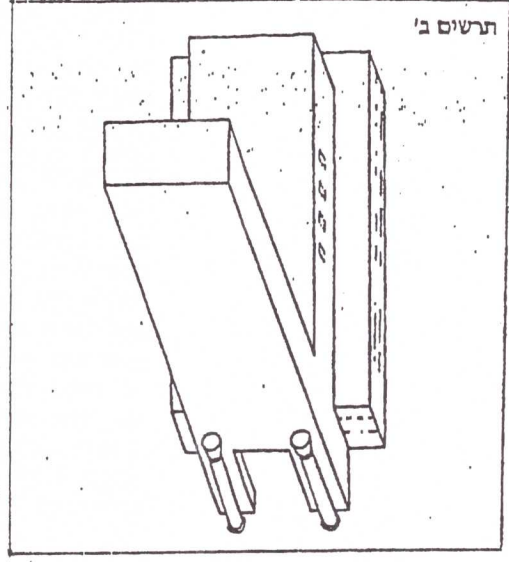

קדוש הקדושים. ככליטמה מלך איון וכליטמה

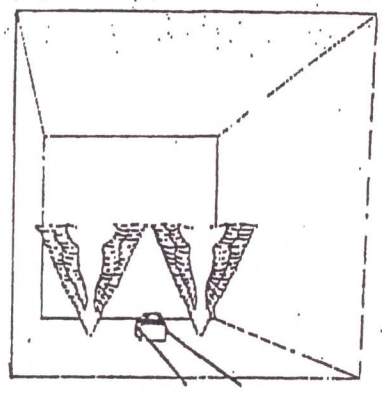

9. הכלובים החצטים דמקדש שלמה מלך איון פרות וכלובי (שהיו לזקדמסכן)

